

NOIR 5000

Componibile

SCREEN PRINTING SOLUTIONS

FOUR ELECTRIQUE A PANNEAUX RADIANT



ACCESSOIRES FACULTATIFS



TAKE AND STACK



THERMOMÈTRE DIGITAL

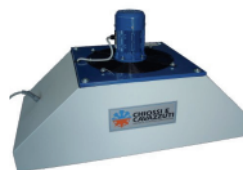

CHAPEAU DE REFROIDISSEMENT



via Costituzione 50/D 42015 Correggio (RE) Italy
tel. +39 0522 637224 fax. +39 0522 631180 cc@chiossiecavazzuti.com

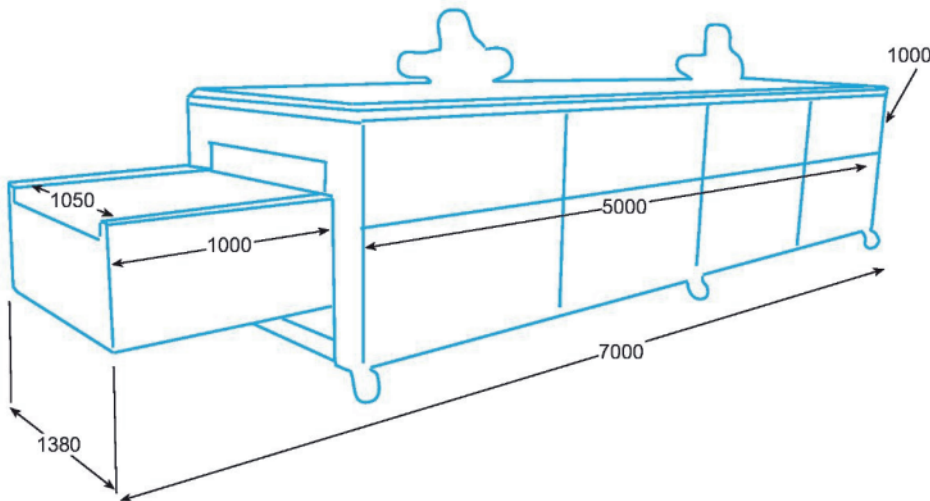

Noir 5000 Dimensions

CARACTÉRISTIQUES

Four a haute vitesse de séchage , conçu pour le séchage rapide des encres plastisol pour tissus. La chaleur est réalisé par 6 panneaux radiant en fibre céramique avec la garantie de la longue durée et la parfaite uniformité de distribution de chaleur sur toute la superficie sans l'influence des encres à sécher.

Doté d'un aspirateur pour l'extraction des fumées de travail.

Tapis de transport en matériaux résistants aux hautes températures avec système d'auto-centrage et la garantie de longue durée a bas cout de maintenance.

!!NOUVEAUTE 2008!! : Possibilité d'insérer un système d'air chaud entre les aspirateurs filtrant pour pouvoir sécher les encres à l'eau.

AVANTAGES

Le Four peut atteindre la température de travail en peu de temps, grâce à la combinaison réalisé avec des paramètres techniques et des matériaux de hautes qualité.

Le chassis externe garde une température ambiante pour la sécurité des personnes travaillant autour du four. Les caractéristiques techniques du four NOIR permettent une productivité élevé pour le séchage des encres plastisol avec un encombrement réduit par rapport à l'utilisation des fours à air chaud.

DONNÉES TECHNIQUES VALEURS

ALIMENTATION	400 V + N + PE
PUISSANCE ABSORBÉE (max)	32 kW
DIFFÉRENTIEL DEMANDÉ	0,3 A (300 mA)
PRESSION AIR (CONSOMMATION)	6 atm (10 l/min)
LARGEUR RUBAN / TOTAL	1050 /1380 mm
LONGUEUR TUNNEL / TOTAL	5000 / 7000 mm
DISTANCE DU TAPIS DES PANNEAUX (std)	50 - 150 mm
DISTANCE DU TAPIS DES PANNEAUX (opt)	50 - 300 mm
DIAMÈTRE TUYAUX DÉCHARGEMENT FUMÉES	125 mm
POIDS	1200 kg