

BABY

cod. 1010321

SCREEN PRINTING SOLUTIONS

FORNO PER TAMPOGRAFIA, STAMPA DIGITALE E SERIGRAFICA SU TESSUTO

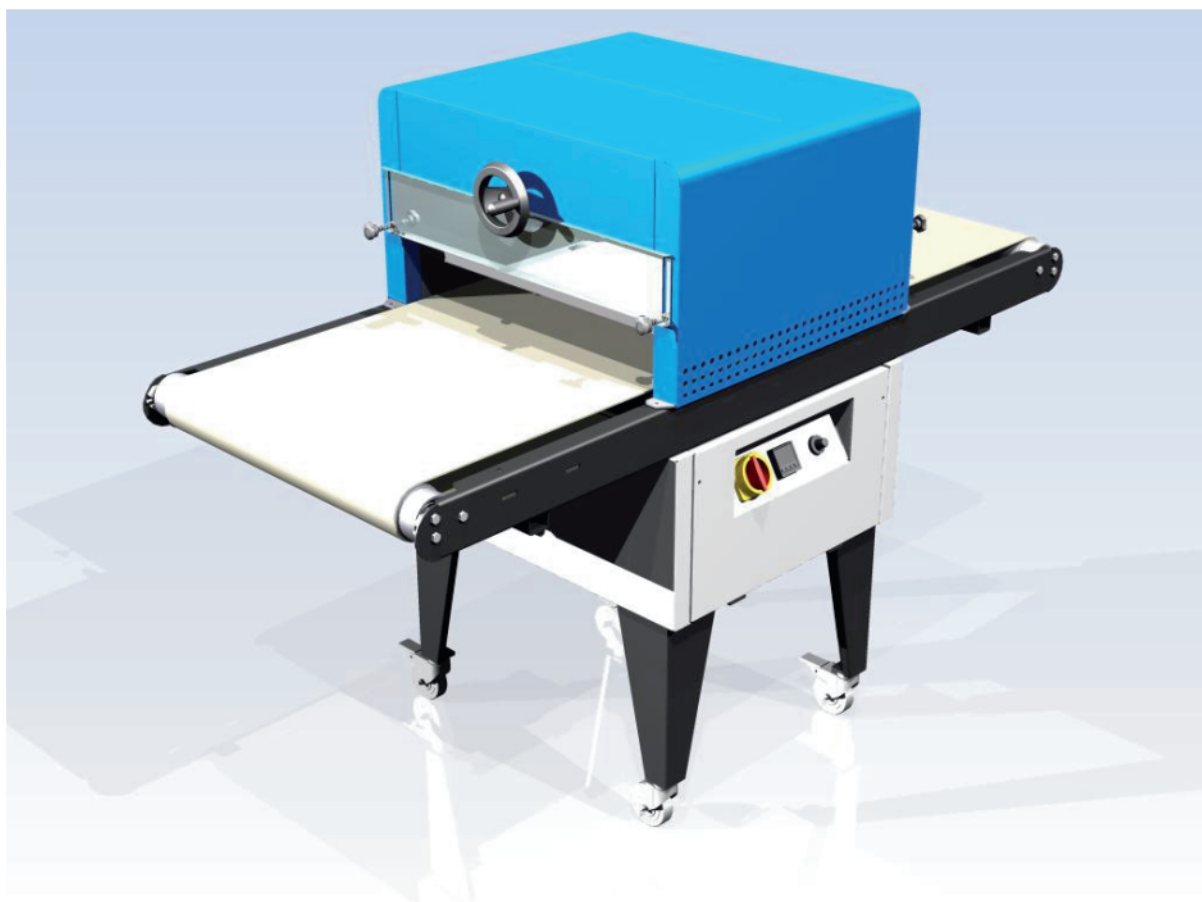

ACCESSORI OPZIONALI



PIROMETRO DIGITALE

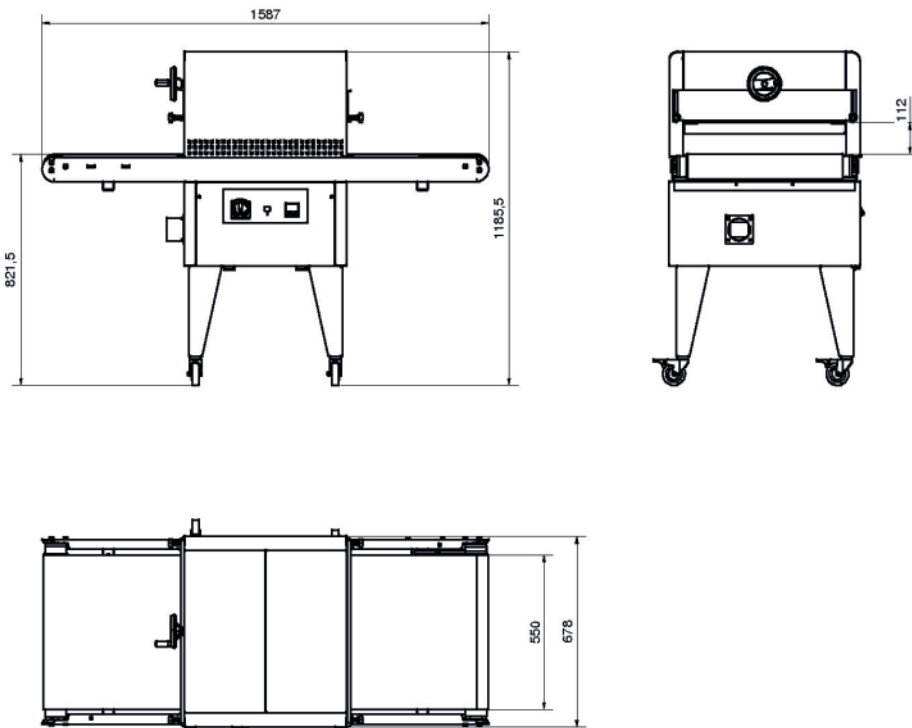

DATI TECNICI

VALORI

TENSIONE DI ALIMENTAZIONE	230 V + PE
POTENZA ASSORBITA	3 kW
ALTEZZA DI LAVORO	820 mm
LARGHEZZA RISCALDATA	450 mm
LARGHEZZA MAX	670 mm
LUNGHEZZA MAX	1600 mm
PESO	65 kg

CARATTERISTICHE

Il forno Baby è un prodotto di alta qualità studiato per risolvere piccoli problemi di essiccazione di inchiostri nei settori della tampografia, serigrafia e stampa digitale su tessuto.

Grazie all'utilizzo di 3 lampade ad onde corte al Tungsteno e di riflettori dal disegno ottimizzato, gli inchiostri si essiccano velocemente e perfettamente.

Quattro ventole assicurano un'ottima ventilazione contribuendo ad una rapida essiccazione degli inchiostri.

Il gruppo lampade, estraibile, può essere regolato in altezza con un volantino esterno.

La velocità del nastro è comandata da una manopola dotata anche di blocco, e la temperatura può essere regolata tramite 2 soli tasti (UP-DOWN) di un termoregolatore a display digitale, entrambi posti sul pannello comandi.

Due ruote del carrello sono munite di freno assicurando stabilità alla macchina.

VANTAGGI

Utilizzo di 3 sole ma efficaci lampade.

Capacità di lavoro anche ad alta temperatura (200°C)

Rapida essiccazione della stampa, sia di colori chiari che scuri, senza differenze.

Temperatura e velocità del nastro completamente regolabili tramite semplici strumenti sul pannello comandi.

Regolazione dell'altezza lampade assicurata tramite un comodo volantino.

Funziona a 230V.

Economico, grazie ad un basso consumo di corrente.