

# MAGIC 25

cod.1030033

SCREEN PRINTING SOLUTIONS

## LAMPADA MAGIC PER ESSICCAZIONE INTERMEDIA



### ACCESSORI OPZIONALI



CAVO START



FOTOCELLULA



CARRELLO



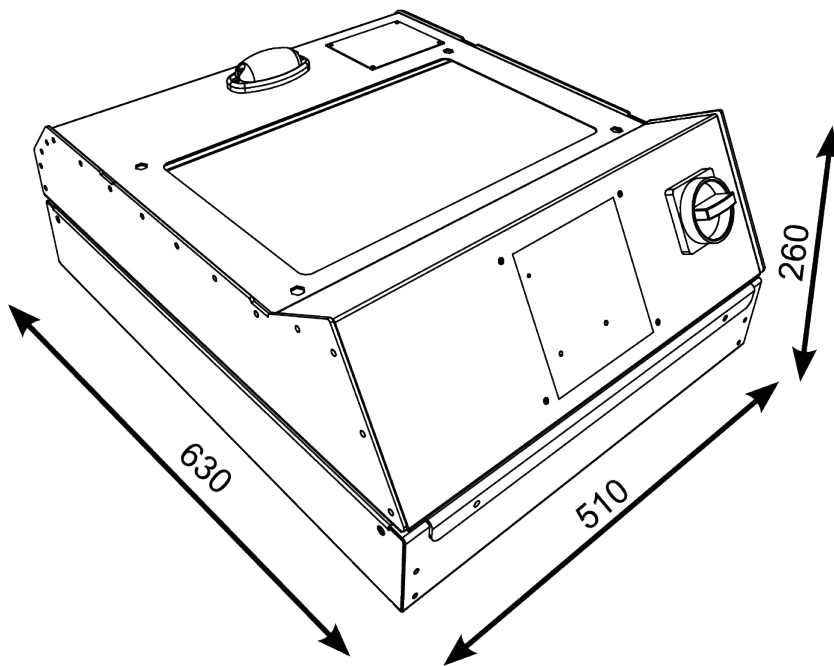

Tastiera di comando Magic 25

## CARATTERISTICHE

Questo prodotto è particolarmente indicato per l'utilizzo sulle macchine da stampa MHM. Garantisce grande facilità d'uso, bassi consumi ed alte prestazioni. Un pirometro ottico a raggi infrarossi rileva istantaneamente la temperatura dell'inchiostro e provvede a interrompere il riscaldamento quando la temperatura richiesta è stato raggiunta, evitando bruciature al tessuto. In alternativa al controllo di temperatura è previsto l'utilizzo col tradizionale sistema a tempo. Il magic 25 funziona con fotocellula o cavo di start collegato direttamente in macchina. E' possibile lavorare con 6, 9 o 12 lampade mantenendo sempre accese le 6 centrali.

## VANTAGGI

La circolazione d'aria facilita l'essiccazione di ogni tipo d'inchiostro. Le 12 lampade contenute nel Magic 25 sono in tungsteno sotto vuoto, caratteristica speciale che ne aumenta la longevità e la velocità di accensione. Consente l'installazione al posto di un quadro da stampa, su tutti quei macchinari che non hanno la sosta intermedia. Lavorando col controllo di temperatura il Magic 25 riduce automaticamente i tempi di accensione al riscaldarsi dei piani da stampa.

## DATI TECNICI

## VALORI

ALIMENTAZIONE	400 V+N +PE
POTENZA ASSORBITA (max)	12 kW
LUNGHEZZA	630 mm
LARGHEZZA	510 mm
ALTEZZA	260 mm
NUMERO LAMPADE	12
PESO	13 kg