

*Applicazione principale: Serigrafia*

## MAGIC 25



## MAGIC 5000



## MAGIC 7000



## Caratteristiche

Questo prodotto è particolarmente indicato per l'utilizzo sulle macchine da stampa automatiche.

Garantisce grande facilità d'uso, bassi consumi ed elevate prestazioni.

- Le lampade sono in tungsteno sotto vuoto, caratteristica speciale che ne aumenta la longevità e la velocità di accensione.
- Un pirometro ottico a raggi infrarossi rileva istantaneamente la temperatura dell'inchiostro e provvede a interrompere il riscaldamento quando la temperatura richiesta è stato raggiunta, evitando bruciature al tessuto.
- La circolazione d'aria facilita l'essiccazione di ogni tipo d'inchiostro.
- L'avviamento del Magic può essere sia meccanico che elettronico e può inviare dei segnali alla macchina da stampa per notificare lo stato di essiccazione ed essere così perfettamente sincronizzato.
- il Magic 25 è stato progettato per le macchine MHM e può essere installato direttamente sulla macchina da stampa e operare in sincronia.

## Optionals

- Kit Fotocellula
- Cavo start per tutte le macchine da stampa
- Pedale di accensione



## Applicazione principale: Serigrafia

DATI TECNICI	Magic 25 codice 1030033 / 71
Alimentazione elettrica	400V 3P+N+PE
Consumo Energetico (max)	12 kw - 19A
Area Irraggiata [mm]	600x420
Altezza di lavoro [mm]	in macchina
Numero di Lampade	12
Dimensioni (LxWxH') [mm]	630x510x1260
Peso	13 kg

<sup>1</sup> L'altezza totale può variare in base alle regolazioni del supporto

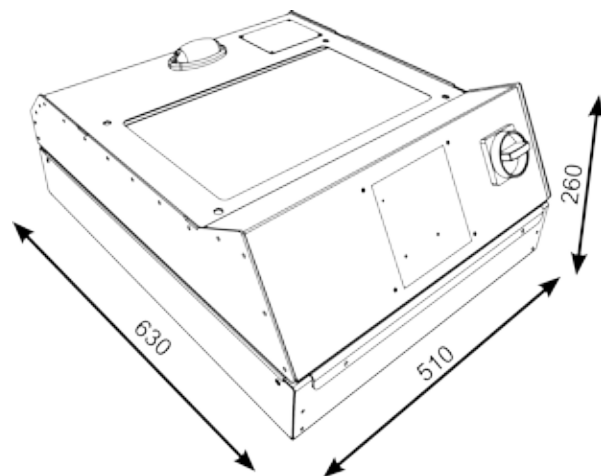

DATI TECNICI	Magic 5000 codice 1030019
Alimentazione elettrica	400V 3P+N+PE
Consumo Energetico (max)	9 kw - 13 A
Area Irraggiata [mm]	500x500
Altezza di lavoro [mm]	850 - 1050
Numero di Lampade	9
Dimensioni (LxWxH') [mm]	1038x520x1260
Peso	50 kg

<sup>1</sup> L'altezza totale può variare in base alle regolazioni del supporto

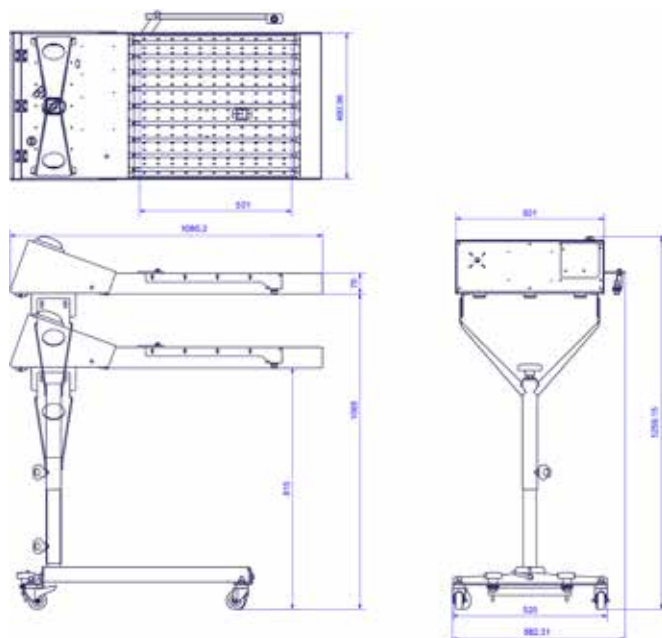

DATI TECNICI	Magic 7000 codice 1030020
Alimentazione elettrica	400V 3P+N+PE
Consumo Energetico (max)	13 kw - 19,5 A
Area Irraggiata [mm]	500x700
Altezza di lavoro [mm]	850 - 1050
Numero di Lampade	9
Dimensioni (LxWxH') [mm]	1238x520x1260
Peso	55 kg

<sup>1</sup> L'altezza totale può variare in base alle regolazioni del supporto

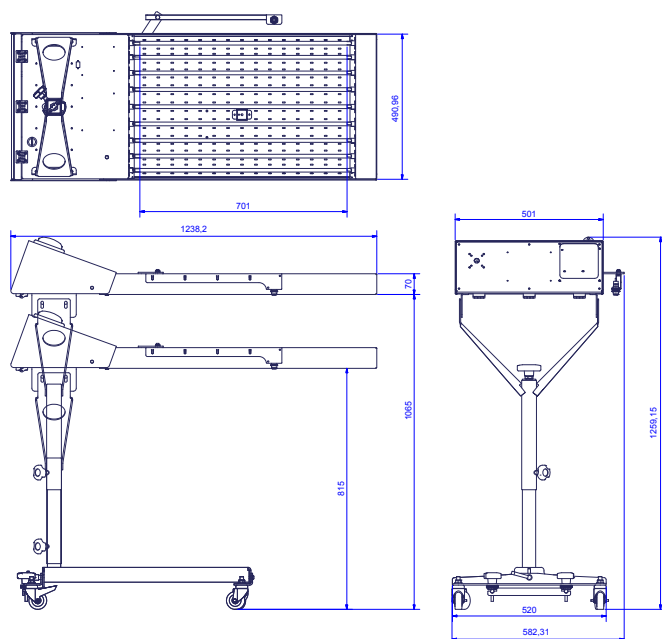

I dati presenti in questo documento erano validi nel momento della pubblicazione e potrebbero cambiare senza preavviso. Chiossi e Cavazzuti srl si riserva il diritto di modificare i prodotti e cambiare le loro specifiche in ogni momento. E' vietato senza previa autorizzazione da Chiossi e Cavazzuti srl copiare, modificare, alterare, pubblicare, distribuire, vendere o trasferire questo materiale. Tutti i diritti sono riservati.